

ALLEGATO A

Dipartimento Scuola, Educazione, Promozione Turistica, Culturale e Sportiva

Servizio Scuola, Educazione e Biblioteche

P.O. Giovani e Pari Opportunità

PROGETTO CAD - COINVOLGIMENTO ATTIVO DEMOCRATICO

„Linea di Azione 6 – Artisti Emergenti“

finanziato per la parte di competenza dalla Presidenza del Consiglio dei Ministri – Dipartimento per le Politiche Giovanili e il Servizio Civile Universale

in collaborazione con Associazione Nazionale Comuni Italiani ANCI

CUP F99I22000180002

(Deliberazione Giuntale n. 3 /2023 dd. 09 /01/2023)

AVVISO PUBBLICO

PER LA PRESENTAZIONE DI PROPOSTE PER FITTKEgiovani, CALENDARIO DI EVENTI NELLA SALA „ARTURO FITTKE“ PER L'ANNO 2023.

Il Comune di Trieste – Assessorato alle Politiche dell'Educazione e della Famiglia intende proporre anche nel 2023 un calendario di eventi a carattere prevalentemente artistico e culturale da realizzarsi nella sala espositiva comunale “Arturo Fittke” (piazza Piccola, 3 – Trieste), denominato **FITTKEGiovani**, rivolto ai giovani di Trieste.

Quest'anno, in concomitanza con la realizzazione delle azioni previste dal progetto CAD - COINVOLGIMENTO ATTIVO DEMOCRATICO, finanziato dalla Presidenza del Consiglio dei Ministri – Dipartimento per le Politiche Giovanili e il Servizio Civile Universale in collaborazione con l'Associazione Nazionale Comuni Italiani - ANCI, presso il Polo Giovani/Youth Center Toti, coesistono sia la cornice data dal progetto CAD con l'attuazione di eventi connessi alla Linea 6 di detto progetto, “Artisti Emergenti”, riservata ad accogliere le proposte dei giovani dai 18 ai 30 anni, sia la cornice che in continuità con l'attività tradizionalmente svolta nella sala espositiva “Fittke” consente di prevedere l'inclusione anche a proposte provenienti da giovani sino ai 35 anni, seppure con ricorso a fondi diversi da quelli del progetto CAD.

A tal fine, saranno accolte proposte da parte di giovani dai 18 anni fino ai 35 anni compiuti e compresi o di soggetti che sviluppino azioni destinate a giovani, con la finalità di realizzare un'offerta articolata di eventi artistici e culturali, prodotti da e rivolti soprattutto alla fascia giovanile della città, indicativamente nel periodo marzo-dicembre 2023.

Le proposte potranno riguardare esposizioni, incontri, animazioni, proiezioni, performances, reading, presentazioni, laboratori/workshop, mercatini, incursioni musicali e altre iniziative specifiche di contenuto e strategia innovativi.

ALLEGATO A

Il Comune di Trieste si riserva la facoltà di revocare, modificare, sospendere o prorogare il presente avviso, dandone comunicazione con le stesse forme usate. Il presente avviso non comporta inoltre posizioni giuridiche o obblighi negoziali nei confronti del Comune di Trieste; lo svolgimento della procedura pertanto non costituisce titolo per la successiva produzione dell'evento.

DESTINATARI DEL BANDO

Le domande per **FITTKEgiovani** potranno essere presentate da:

- soggetti singoli di età compresa tra i 18 e i 35 anni compiuti e compresi;
- gruppi informali, comitati o associazioni con almeno 80% dei componenti di età under 35;
- soggetti associativi over 35 che realizzino attività rivolte al mondo giovanile.

TEMPI E TERMINI DI PRESENTAZIONE

Il calendario **FITTKEgiovani** sarà attivato indicativamente nel periodo dal 1° marzo al 31 dicembre 2023.

Lo spazio espositivo potrà essere richiesto da 1 ad un massimo di 21 giorni, comprensivi del periodo di allestimento e disallestimento.

Le proposte dovranno pervenire **entro e non oltre il 12 Febbraio 2023** compilando la **scheda evento** (all. B) scaricabile dai siti comune.trieste.it e pag.comune.trieste.it e gli altri allegati alla Deliberazione Giunta n. dd....., come indicato di seguito:

all. C - Condizioni di utilizzo della Sala Arturo Fittke;

all. D – Informativa sul trattamento dei dati personali REG. UE n. 2016/679.

CARATTERISTICHE DELLA PROPOSTA

Le proposte dovranno rivestire carattere di qualità, innovazione, originalità, sostenibilità sia organizzativa sia ambientale. Le proposte contenenti messaggi di tipo negativo, violento o contrario alle leggi vigenti, o con finalità politiche, partitiche o sindacali, non saranno prese in considerazione.

Sarà data precedenza alle proposte coerenti con i contenuti del progetto CAD e/o provenienti da soggetti accreditati al PAG-Progetto Area Giovani alla data della pubblicazione del presente bando sul sito istituzionale del Comune di Trieste.

La presentazione della proposta non comporta l'automatico inserimento nel calendario FITTKEgiovani, né per il Comune di Trieste l'instaurazione di posizioni giuridiche o un obbligo negoziale nei confronti dei richiedenti.

Gli esiti del bando verranno pubblicati sui siti comune.trieste.it e pag.comune.trieste.it.

ALTRE INDICAZIONI

ALLEGATO A

Il Comune di Trieste potrà modificare il calendario **FITTKEgiovani** a suo insindacabile giudizio in occasione di eventi di particolare rilevanza per l'Amministrazione Comunale o per le attività della Consulta dei Giovani, ovvero per le attività previste nel progetto CAD.

Ciascun beneficiario che non sia accreditato al PAG – Progetto Area Giovani del Comune di Trieste dovrà essere dotato di una copertura assicurativa R.C. contro danni a terzi relativa all'evento, assumendosi la responsabilità per eventuali danni causati a persone o all'immobile. Pertanto, una volta selezionato, il beneficiario non accreditato al PAG dovrà presentare almeno 7 (sette) giorni prima della concessione della sala al PAG-Progetto Area Giovani copia della polizza assicurativa R.C. per la copertura di eventuali danni riconducibili all'organizzazione e alla gestione dell'evento, ivi comprese le operazioni di allestimento/disinstallazione e all'incauto utilizzo delle strutture concesse, secondo le istruzioni impartite dagli uffici in ragione della tipologia e della durata dell'evento. Rimane ferma l'intera e totale responsabilità del beneficiario sull'attività, per tutto il periodo di svolgimento, anche per gli eventuali maggiori danni eccedenti i massimali.

L'apertura al pubblico della sala è a carico del beneficiario che dovrà garantire un orario di apertura minima giornaliera di due ore. Sono inoltre a carico del beneficiario gli oneri SIAE, le dichiarazioni ENPALS e gli altri obblighi legati alla tipologia dell'evento aperto al pubblico, ove dovuti, necessari per la realizzazione dell'evento.

Il beneficiario garantisce la gratuità dell'evento organizzato. Eventuali attività di vendita al pubblico devono configurarsi come contributo libero e consapevole, di cui è obbligo dare comunicazione preventiva all'ufficio PAG Progetto Area Giovani per la necessaria autorizzazione e comunque entro la copertura delle spese di realizzazione.

PROMOZIONE

Il beneficiario sarà tenuto a dare adeguato risalto al Comune di Trieste, inserendo nel materiale promozionale online e/o offline il logo istituzionale, il logo del PAG e di FITTKEgiovani, e per quanto di competenza del progetto CAD, come forniti dagli uffici.

Il materiale promozionale ed eventuali comunicati stampa dovranno essere sottoposti per preventiva approvazione all'indirizzo mail fittkegiovani@comune.trieste.it

Per le iniziative superiori ai tre giorni, il beneficiario è tenuto a collocare un pannello forex 3 mm (71,4X56,8 cm) affisso alla porta d'ingresso della Sala A. Fittke, contenente i loghi del Comune di Trieste, del PAG – Progetto Area Giovani, di FITTKEgiovani e le informazioni utili, in particolare gli orari di apertura.

Il Comune di Trieste e il PAG – Progetto Area Giovani, promuoverà il calendario completo delle iniziative attraverso i canali istituzionali e social (pag.comune.trieste.it, artefatto.info, Facebook e Instagram Progetto Area Giovani).

ISTRUZIONI PER LA PRESENTAZIONE DELLE PROPOSTE

ALLEGATO A

- Compilare, firmare digitalmente o manualmente la scheda evento (all. B) e inviarla alla mail fittkegiovani@comune.trieste.it unitamente all'informativa sulla privacy, compilata e sottoscritta (all. D) e a un documento di identità in corso di validità in caso di firma manuale.

INFORMAZIONI

PAG Progetto Area Giovani - Ufficio
Cristina Paciotta – tel. 040 675 8005 | cell. 333 6133144
Cristina Posar – tel. 040 6754663
Youth Center | Polo Giovani Toti
Susan Petri - tel. 040 3485818 | 347 4487964

fittkegiovani@comune.trieste.it

CARATTERISTICHE TECNICHE

La Sala “Arturo Fittke” si trova in p.zza Piccola, 3 - Trieste

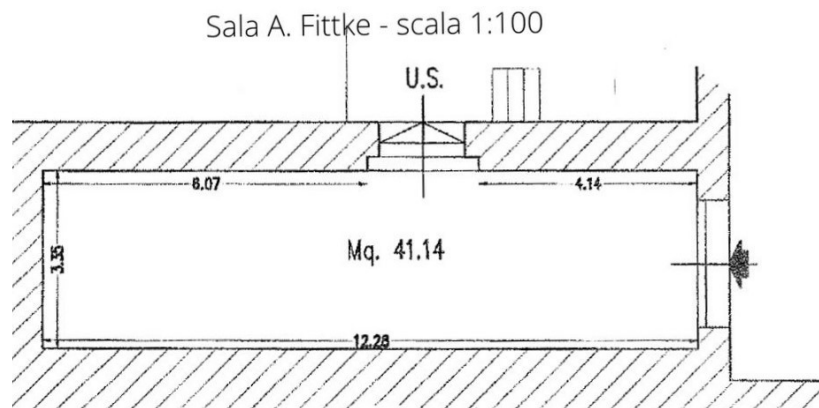

Superficie indicativa 41.14 mq
Perimetro espositivo 24 ml circa
Altezza dei pannelli a muro 2,25 m
Capienza massima 25 persone
Sistema fisso di illuminazione a soffitto
Prese elettriche 3

ALLEGATO A

Sistema di allarme

In eventuale dotazione: 27 sedie, 1 tavolo, catenelle e ganci per allestimenti